

記號	變更事項	原因	日期	負責人

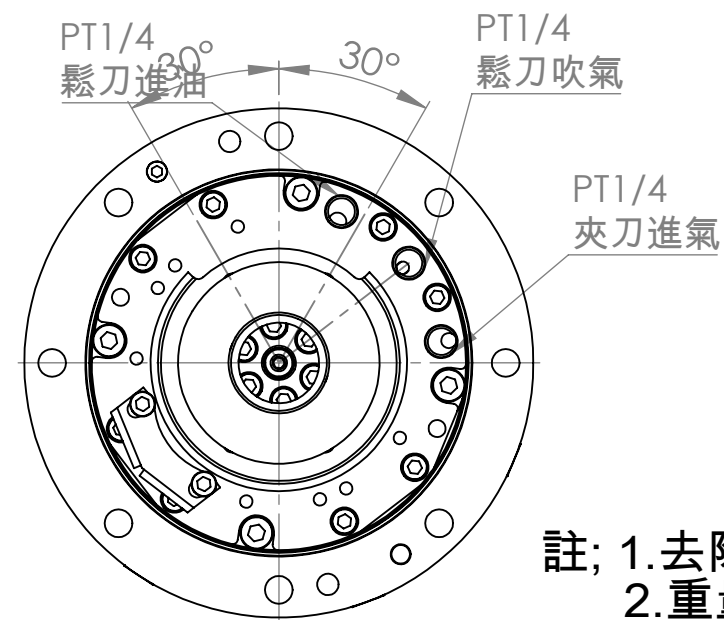
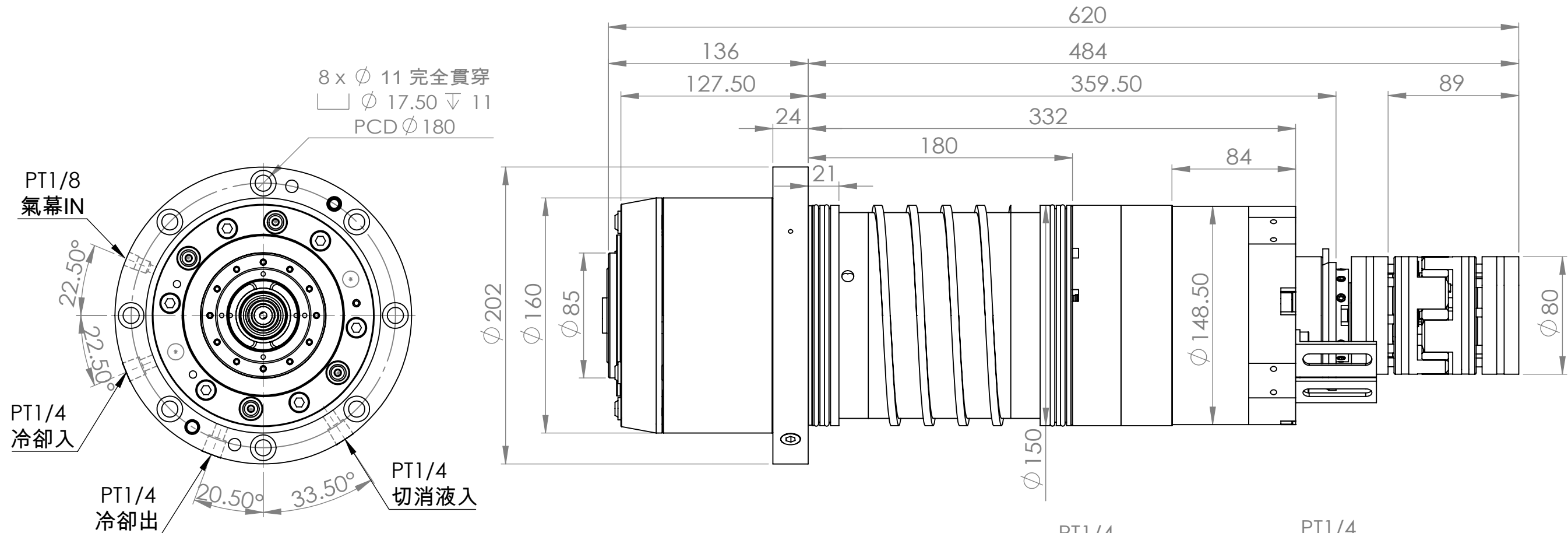

註; 1.去除銳角、毛邊  
2.重量=12577.17 g

1	最高轉速	15000 RPM		
2	刀把規格	HSK-63A		
3	培林規格	前 2-7014	後 2-7014	
4	培林潤滑方式	GREASE		
5	傳動方式	聯軸器		
6	拉刀力	1900 ±100 kgf		
7	中心出水	無		選配
8	鬆夾刀油壓缸	有		
9	主軸前端氣幕	有		
10	安裝方式	立式		
11	主軸重量	~ 70 kg		

材質	設計	亞太有限公司		
表面	繪圖	圖名	主軸組合	
熱處理	審校	圖號	A3 HSK-A63-150-LD(特殊版)	比例 1:3
狀態	核准	機型	長鼻直結	版次