

記號	變更事項	原因	日期	負責人

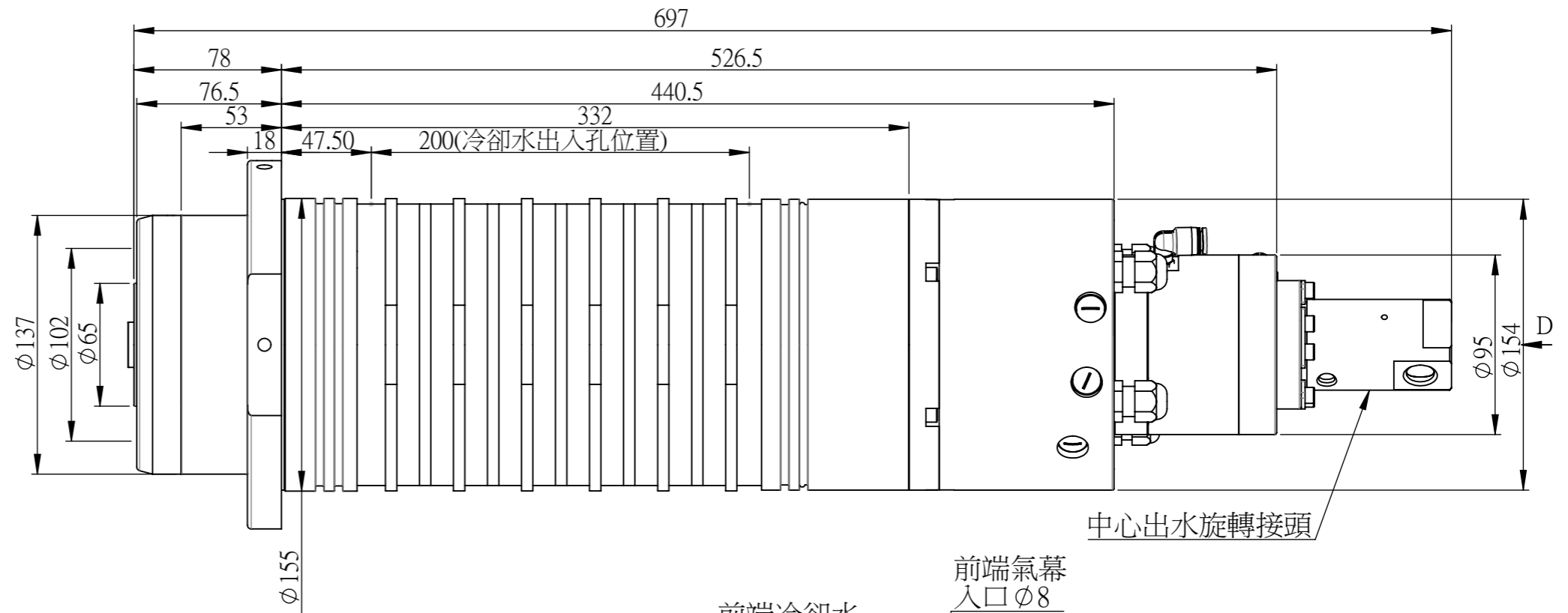

電機參數					
電機規格	ATF-IM135B-L155-6P-SD				
電壓(V)	380	380	380	380	380
電流(A)	38.5	38.7	36.4	30	26.1
頻率(Hz)	308	514	824	1025	1286
轉速(rpm)	6000	10000	16000	20000	24000
功率(Kw)	20	20	17	14	12
扭距(Nm)	31.8	19.1	10.1	6.7	4.8
極數(P)	6				

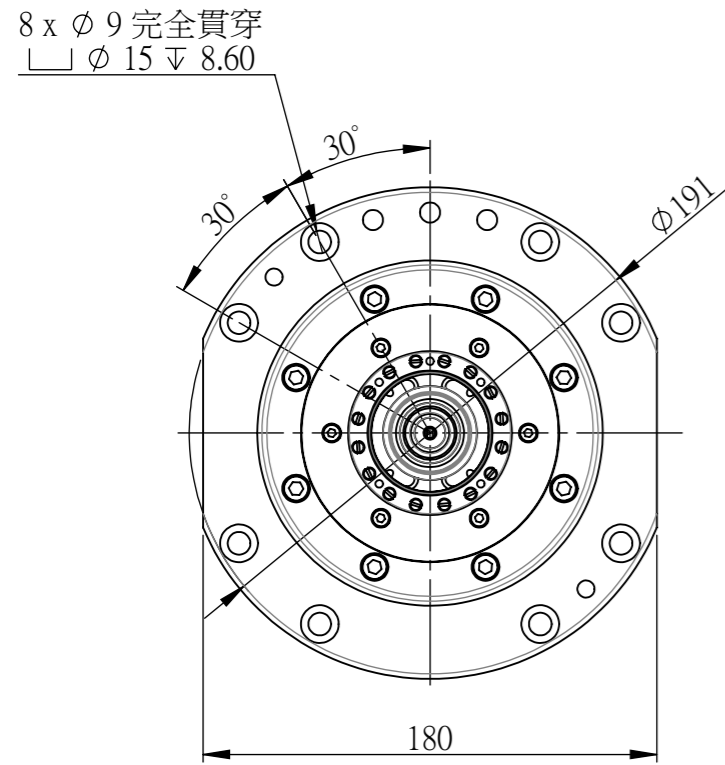
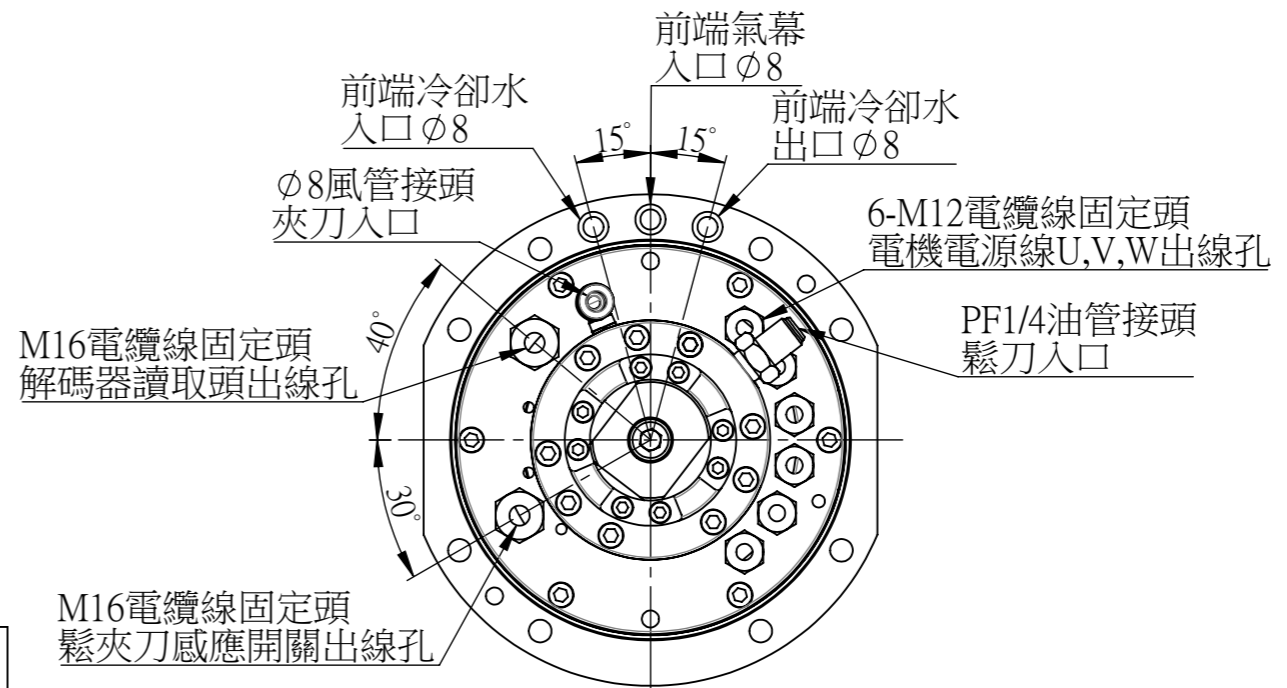

註：1. 去除銳角、毛邊
 2. 重量=11760.44 g

主軸參數

套管外徑(mm)	$\phi 155$				鬆夾刀油壓缸	有
最高轉速(rpm)	24000				中心出水	有 選配
刀把規格	HSK-A63				拉刀力(kgf)	1000 \pm 100 kgf
軸承規格	前	4-7013	後	2-7010	定轉子尺寸	$\phi 135.3 \times \phi 55 \times L155$
軸承內徑(mm)	$\phi 65$				安裝方式	立式
軸承潤滑方式	GREASE				主軸重量	~70 kg
主軸前端氣幕	有					

材質	設計			亞太有限公司	
表面	繪圖				
熱處理	審校				
狀態	核准				
				圖名	內藏式主軸
				圖號	A3 HSK-A63-155-B65-SEM-AC
				機型	
					比例 1:3
					版次